

Marquer l'axe de perçage de l'insert sur la pièce porteuse et percer avec une mèche  $\varnothing$  12 mm. Sur les bois dur le  $\varnothing$  de perçage peut être légèrement augmenté, pour faciliter le vissage, utiliser un produit lubrifiant. Le vissage de l'insert s'effectue à l'aide d'une clé allen 8 mm.

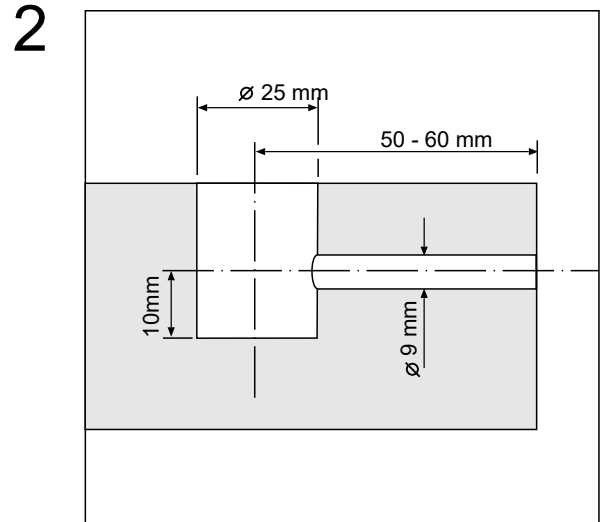

Percer la pièce portée en respectant les  $\varnothing$  et les distances recommandés. En fonction de l'épaisseur des pièces bois, les assembleurs peuvent être insérés plus ou moins profondément.

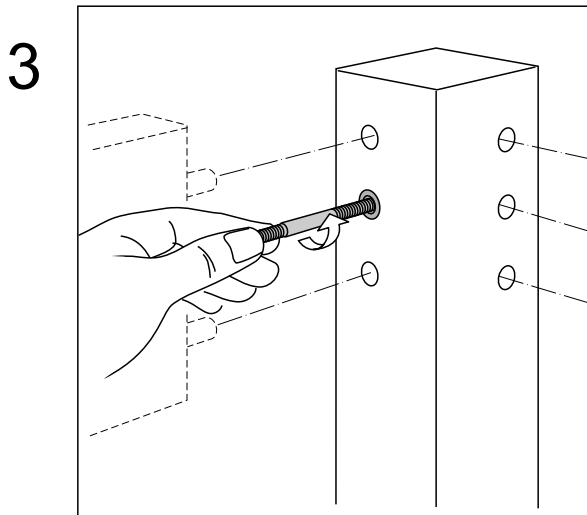

Visser la vis de liaison dans le sens inverse des aiguilles d'une montre dans l'insert.

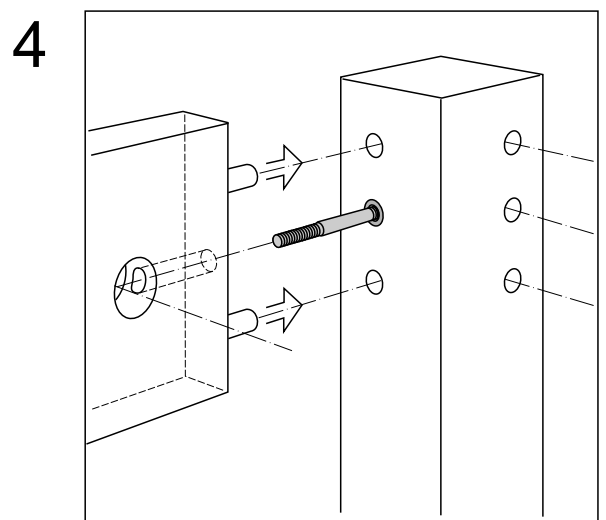

Engager les pièces bois en position.

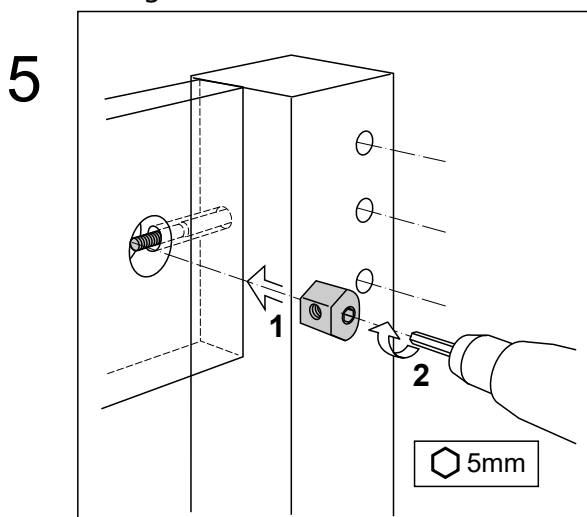

Engager la tête de serrage dans le trou prévu sur la vis de liaison et visser à l'aide d'une clé allen 5 mm manuellement ou avec une visseuse à pile.

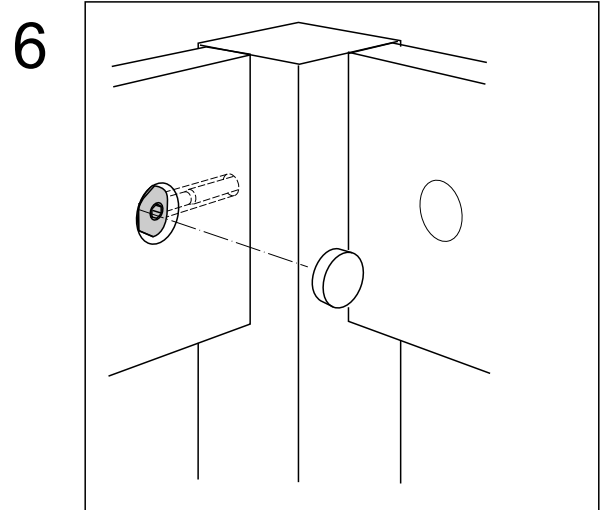

Si souhaité le trou débouchant peut être obturé par un cache  $\varnothing$  25 mm.